



## Bedienungsanleitung

### Holdergrid Panel SET „Grenadier“ Heckfenster klein

Vielen Dank, dass Sie sich für ein Produkt der TryLand UG entschieden haben! Wir sind überzeugt, dass Sie mit den außerordentlichen Leistungen unserer Produkte, welches mit fortschrittlicher Technologie und qualitativ hochwertigen Materialien hergestellt wurde, zufrieden sein werden.

Der erworbene Artikel ist ein Produkt der:

#### **TryLand UG**

Meierstrasse 10 / 29525 Uelzen

Telefon: +49 (0)160 91536372

E-Mail: [info@tryland.de](mailto:info@tryland.de)

#### **INHALT:**

- 1.S02** ALLGEMEINES
- 2.S02** SICHERHEITSINFORMATIONEN
- 2.S03** WEITERE INFORMATIONEN
- 2.S04** SICHERHEITSHINWEISE
- 4.S05** TECHNISCHE DATEN
- 5.S06** KENNZEICHNUNG und MATERIAL
- 6.S06-11** BESCHREIBUNG
- 7.S11** EINSATZTEMPERATUR und REINIGUNG
- 8.S12** AUFBEWAHRUNG, TRANSPORT UND PFLEGE LAGERUNG
- 9.S13** LEBENSDAUER UND AUSSTAUSCH
- 10.S13** AUSSONDERUNG
- 11.S14** ÜBERPRÜFUNG / PERIODISCHE ÜBERPRÜFUNG
- 12.S14** REPARATUREN/ VERÄNDERUNGEN

## ALLGEMEINES:

Diese Informationen sind für Ihre Sicherheit. Bitte lesen Sie die komplette Bedienungsanleitung, bevor Sie das TryLand Produkt das erste Mal benutzen.

In der Gebrauchsanweisung werden nachfolgend aufgeführte Symbole zur Kennzeichnung verwendet:



An den mit diesem Symbol gekennzeichneten Positionen wird auf ein hohes Risiko oder eine Situation mit hohem Risiko hingewiesen, welches unmittelbar zum Tod oder zu schwerer Körperverletzung führen kann.



An den mit diesem Symbol gekennzeichneten Positionen besteht die Möglichkeit einer Gefahr, die zur Gefährdung von Menschen / Material führen kann.



Dieses Symbol wird verwendet, wenn besondere Hinweise zu beachten sind oder wenn Tipps zur Anwendung und / oder besonders nützliche Informationen gegeben werden.



## SICHERHEITSINFORMATIONEN:

Wir möchten an dieser Stelle ausdrücklich darauf hinweisen, dass durch den Anwender dieses Produktes vor der Verwendung eine Gefährdungsbeurteilung durchzuführen ist.

Durch diese Gefährdungsbeurteilung stellt der Anwender fest, mit welchem Risiko er bei seinen Einsätzen zu rechnen haben wird. Das eigentliche Risiko ergibt sich dadurch, inwieweit verschiedenste Gefährdungen wahrscheinlich sind in Relation zu dem Schweregrad der Folgen für den Anwender bei einer derartigen Exposition. Die so erstellte Gefährdungsbeurteilung ist Basis für die Auswahl und Anwendung einer angemessenen Verwendung des TryLand Produktes.



**GEFAHR**

## **ANWENDUNG, SICHERHEIT, LEBENSDAUER, LAGERUNG UND PFLEGE**

Diese Gebrauchsanleitung beinhaltet wichtige Hinweise zur sachgemäßen Nutzung unseres TryLand Produktes.

Diese Unterlagen sind dem Benutzer in der Sprache des Bestimmungslandes durch den Wiederverkäufer zur Verfügung zu stellen und müssen während der gesamten Nutzungsdauer bei der Ausrüstung gehalten werden.

## **ANWENDUNGSHINWEISE**

Die folgenden Anwendungshinweise sind sorgfältig durchzulesen und unbedingt zu beachten. Dieses speziell hergestellte Produkt entbindet bei der Nutzung nicht der persönlichen Risikobeurteilung.

Fehler und Unachtsamkeit können schwere Verletzungen oder sogar den Tod zur Folge haben. Die richtige Wahl der Ausrüstung erfordert Erfahrung und ist ggf. durch eine Gefahrenanalyse zu ermitteln. Der Anwender sollte sich darüber bewusst sein, dass bei nicht geeigneter körperlicher und/oder geistiger Verfassung Beeinträchtigungen der Sicherheit im Normal- und im Notfall auftreten können. Der Hersteller lehnt im Fall von Missbrauch und/oder Falschanwendung jegliche Haftung ab. Die Verantwortung und das Risiko tragen in allen Fällen die Benutzer bzw. die Verantwortlichen.

Für die Anwendung dieses Produktes empfehlen wir, die entsprechenden nationalen Regeln zu beachten. Vor der Benutzung der TryLand Produkte hat der Anwender sicherzustellen, dass das jeweilige TryLand Produkt seinen Bestimmungen verwendet wird.

Die nationalen und örtlichen Sicherheitsvorschriften sowie der branchengültigen Unfallverhütungsvorschriften sind zu beachten. Die Verwendung des TryLand Produktes entbindet den Benutzer nicht vom persönlich zu tragendem Risiko und von seiner Eigenverantwortung.

TryLand Produkte nur bestimmungsgemäß verwenden – sie dürfen nicht verändert werden!



**GEFAHR**

Jeder Anwender/in die diese Produkte benutzt ist persönlich verantwortlich für das Erlernen der richtigen Anwendung und Technik. Jeder Anwender übernimmt und akzeptiert voll und ganz die gesamte Verantwortung und sämtliche Risiken für alle Schäden und Verletzungen jeglicher Art, welche während und durch die Verwendung des Produktes resultieren. Hersteller und Fachhandel lehnen jede Haftung im Falle von Missbrauch und unsachgemäßem Einsatz und/oder Handhabung ab. Diese Richtlinien sind hilfreich für die richtige Anwendung dieses Produktes. Da jedoch nicht alle Falschanwendungen aufgeführt werden können, ersetzt sie niemals eigenes Wissen, Schulung, Erfahrung und Eigenverantwortung.

Vor dem Gebrauch des jeweiligen TryLand Produktes muss der Anwender sich über die Möglichkeiten einer sicheren und effektiven Nutzung informieren. Die Anwender müssen über Gefahren, die Möglichkeiten zur Vermeidung der Gefahren, und die sichere Nutzung informiert sein.



## ACHTUNG

### SICHERHEITSHINWEISE

Bei Kombination dieses Produktes mit anderen Artikeln fremder Hersteller besteht die Gefahr der gegenseitigen Beeinträchtigung der Gebrauchssicherheit.

Wenn Originalbestandteile des Produktes verändert oder entfernt werden, können die Sicherheitseigenschaften dadurch eingeschränkt werden. Die Ausrüstung sollte in keiner Weise, die nicht vom Hersteller schriftlich empfohlen wird, verändert oder für das Anbringen von Zusatzteilen angepasst werden.

Vor und nach dem Gebrauch ist das Produkt auf eventuelle Beschädigungen zu überprüfen, der gebrauchsfähige Zustand und das richtige Funktionieren ist sicherzustellen. Das Produkt ist sofort auszusondern, wenn hinsichtlich seiner Gebrauchssicherheit auch nur der geringste Zweifel besteht.

Achtung! Die Produkte dürfen keinen schädigenden Einflüssen ausgesetzt werden. Darunter fallen die Berührung mit ätzenden und aggressiven Stoffen (z. B.: Säuren, Laugen, Lötwasser, Öle, Putzmittel), sowie extreme Temperaturen und Funkenflug oder Flammenschlag. Ebenfalls können scharfe Kanten, Nässe/Osmose und insbesondere kann Vereisung die Festigkeit der Produkte stark beeinträchtigt.

### Beschreibung des Produktes

## Holdergrid Panel SET „Grenadier“ Heckfenster klein



Das „Holdergrid Panel SET“ ist ein aus Kunststoff ausgelasertes Haltesystem, welches für verschiedene Befestigungsarten konzipiert wurde. So lassen sich Klett und Molle-Taschen problemlos befestigen. Vor allem aber ist das „Holdergrid Panel“ mit seinen Hexagon-Ausschnitten für unser neues QAA System entwickelt worden. So lassen sich Ausrüstungsgegenstände aus unserem Programm in Sekunden am „Holdergrid Panel SET“ an und abstecken. Durch die schonende Befestigung mit Saugnäpfen entstehen am Fahrzeug keinerlei Schäden oder Rückstände bei der Demontage.

**Technische Daten:**

**Holdergrid Panel SET „Grenadier“ Heckfenster klein**

**Maße:**  
4 x 218 x 429 mm

**Holdergrid Panel SET „Grenadier“ Heckfenster klein**

**Gewicht: 422 g**

# Material

Holdergrid: Polyoxymethylen

Kunststoffhalter: Polyethylenterephthalat-Glycol

## Holdergrid Panel SET „Grenadier“ Heckfenster klein Beschreibung Teil 1

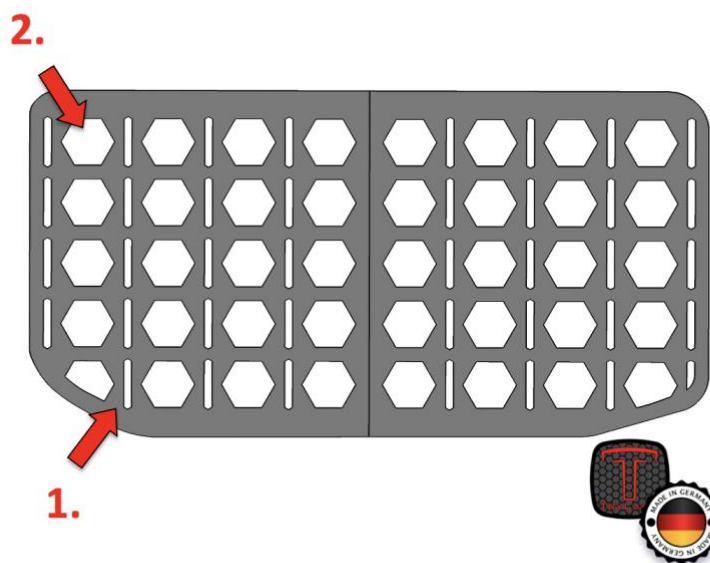

1. Die schmalen Durchbrüche dienen zur Befestigung der „SINGLE SCREW IN“ Adapter, aber auch in Verbindung mit Nr.2 zur Befestigung von Molle-Taschen. So basiert das gesamte Raster auf den Abständen des Molle-Systems.

2. Die Hexagon Durchbrüche dienen zur Befestigung der „DOUBLE SCREW“ Adapter sowie von Klett-Adaptoren, Molle-Taschen und unserem neuen QAA Befestigungssystem.



Achten Sie darauf, dass alle Kunststoffteile sowie Panels sauber bzw. nicht gebrochen sind. Beschädigte Saugnäpfe können die Tragfähigkeit einschränken und das Holdergrid Panel kann von der Heckscheibe abfallen.

### Holdergrid Panel SET „Grenadier“ Heckfenster klein Beschreibung Teil 2

**3a.**

**3b.**

**3c.**

3. Der „SINGLE SCREW IN“ Adapter, besteht aus 3 Einzelteilen die mit einer M5 Senkkopfschraube miteinander verbunden werden.

3a. Ist ein 40mm breiter Saugnapf der in das „SINGLE SCREW IN“ Unterteil eingesteckt ist. Der Saugnapf kann bei Beschädigung jeder Zeit ausgewechselt werden.

3b. Das „SINGLE SCREW IN“ Unterteil nimmt den Saugnapf sowie ein M5 Mutter auf die eingepresst ist.

3c. Das „SINGLE SCREW IN“ Unterteil führt die M5 Senkkopfschraube und wird in das Holdergrid Panel eingesteckt.



## ACHTUNG

Bei der Nutzung des „Holdergrid Panels SET Grenadier Heckfenster klein“ ist darauf zu achten, dass die wirkenden Kräfte und anderen Nutzungen nicht zu unkontrollierten Bewegungen führt. Weiterhin sollten die Befestigungen und Verbindungen von Zusatztaschen frei von einer Verdreckung, Verklebung oder sonstigen Verunreinigungen sein. Eine Befestigung hat so zu erfolgen, dass ein Lösen der Verbindung durch Schleudern, Aufprall oder sonstigen Gefahren ausgeschlossen ist.

## Holdergrid Panel SET „Grenadier“ Heckfenster klein Beschreibung Teil 3

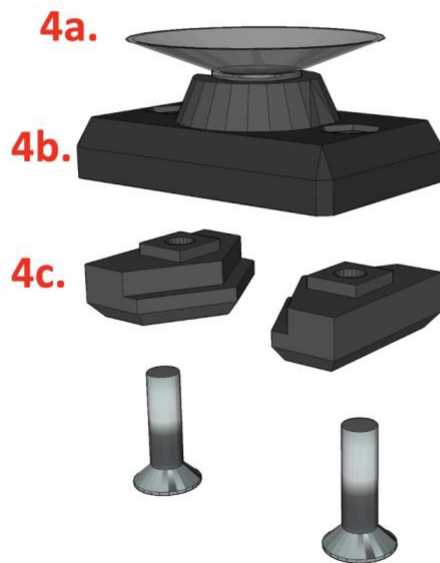

4. Der „DOUBLE SCREW IN“ Adapter, besteht aus 3 Einzelteilen die mit zwei M5 Senkkopfschrauben miteinander verbunden werden.

4a. Ist ein 40mm breiter Saugnapf der in das „DOUBLE SCREW IN“ Oberteil eingesteckt ist. Der Saugnapf kann bei Beschädigung jeder Zeit ausgewechselt werden.

4b. Das „DOUBLE SCREW IN“ Oberteil nimmt den Saugnapf sowie die beiden M5 Muttern auf, die eingepresst sind.

4c. Die beiden „DOUBLE SCREW IN“ Unterteile führen die beiden M5 Senkkopfschrauben und wird in das Holdergrid Panel eingesteckt.

## Holdergrid Panel SET „Grenadier“ Heckfenster klein Beschreibung Teil 4

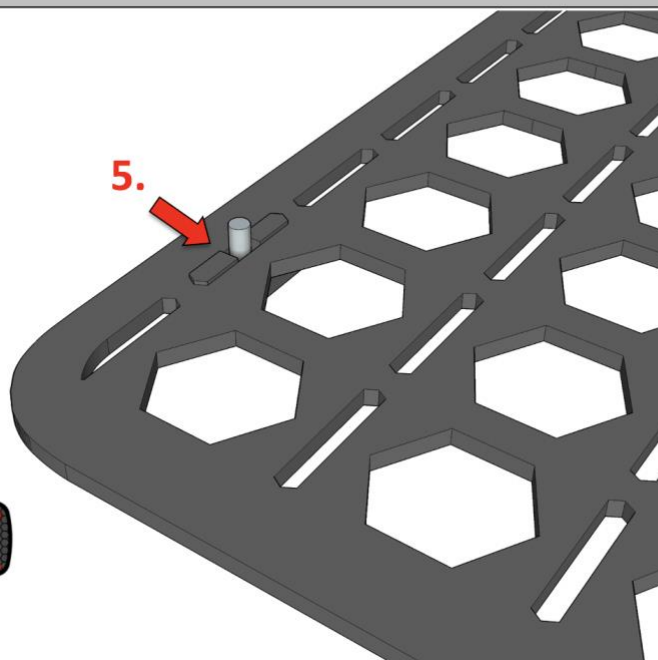

5. Das „SINGLE SCREW IN“ Unterteil wird in das Holdergrid Panel eingesteckt. Hier kann die Position an dem das Unterteil eingesteckt wird frei gewählt werden.



Achten Sie darauf, dass die Verbindungen wie in der Beschreibung dargestellt ausgeführt werden. Die Größe und das Gewicht der Ausrüstungen die vom „Holdergrid Panels SET“ gehalten werden sollen, muss so gewählt werden, dass die vollständige Ausrüstung halten werden kann. Dieses gilt insbesondere bei Bewegungen und Fliehkräften die auf die Ausrüstung und das „Holdergrid Panel SET“ wirken.

## Holdergrid Panel SET „Grenadier“ Heckfenster klein Beschreibung Teil 5

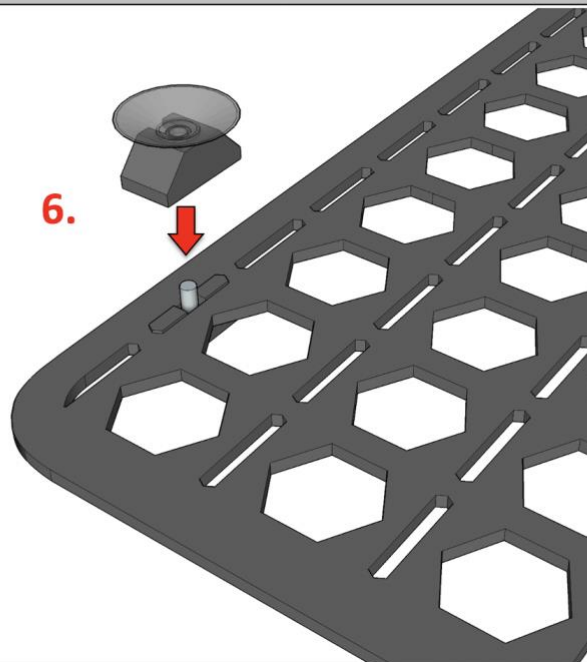

6. Das „SINGLE SCREW IN“ Oberteil wird nun auf das Unterteil aufgesteckt und mit der M5 Senkkopfschraube Handfest eingeschraubt. Hierbei ist kein großer Druck erforderlich.

## Holdergrid Panel SET „Grenadier“ Heckfenster klein Beschreibung Teil 6

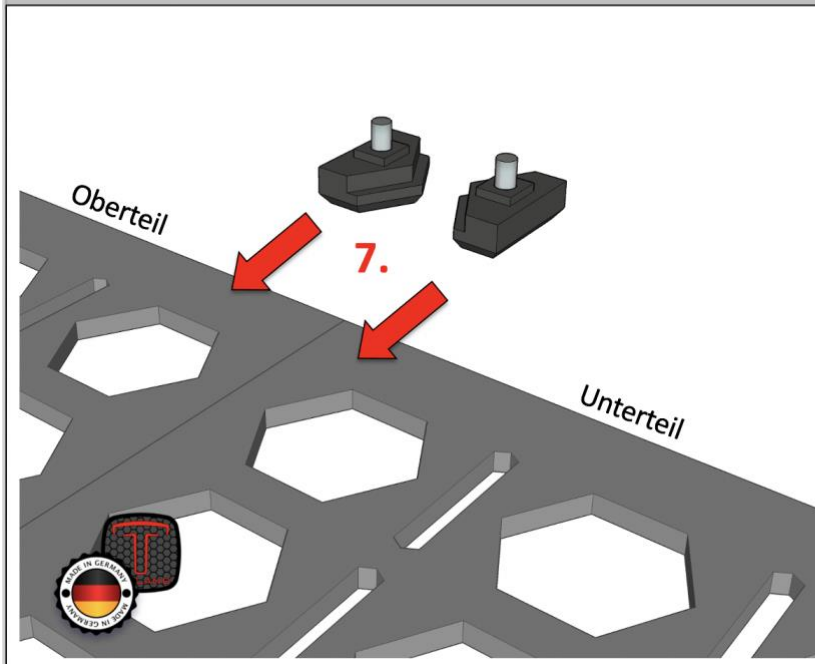

7. Die „DOUBLE SCREW IN „  
Unterteile werden mit den beiden  
M5 Senkkopfschrauben in die  
beiden Hälften der Holdergrid  
Panels eingesteckt.

## Holdergrid Panel SET „Grenadier“ Heckfenster klein Beschreibung Teil 7

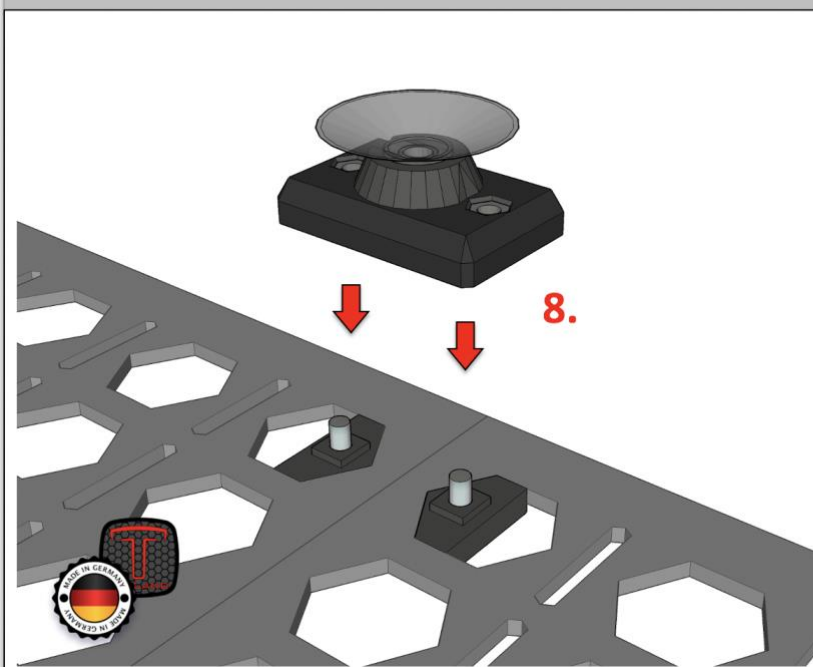

8. Das „DOUBLE SCREW IN“ Oberteil  
wird nun auf die beiden Unterteile  
aufgesteckt und mit den beiden M5  
Senkkopfschrauben Handfest  
eingeschraubt. Hierbei ist kein  
großer Druck erforderlich.

## Holdergrid Panel SET „Grenadier“ Heckfenster klein Beschreibung Teil 8

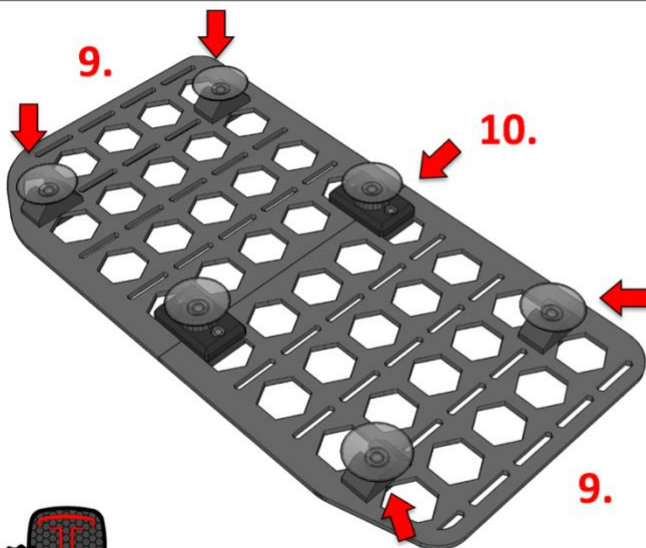

9. Die „SINGLE SCREW IN“ Adapter werden nun an 4 Positionen verschraubt.

10. Die „DOUBLE SCREW IN“ Adapter werden nun an 2 Positionen verschraubt um damit die beiden Holdergrid Hälften fest miteinander zu verbinden. Damit wird dem Holdergrid Panel SET genügend Stabilität an der Heckscheibe zu geben.

Je nach Wunsch und Verwendung können die Befestigungspositionen des „SINGLE SCREW IN“ sowie der „DOUBLE SCREW IN“ Adapter auf dem Holdergrid Panel frei gewählt werden.

## Holdergrid Panel SET „Grenadier“ Heckfenster klein Beschreibung Teil 9



11. Die Saugnäpfe werden nun mit einem feuchten Lappen angefeuchtet und das Holdergrid Panel auf eine **saubere, gereinigte** Heckscheibe angebracht.

## EINSATZTEMPERATUR

Die Dauergebrauchstemperatur des Produktes reicht von ca.  $-10^{\circ}\text{C}$  bis  $+50^{\circ}\text{C}$ . Vereisungen können die Festigkeit reduzieren.

## AUFBEWAHRUNG, TRANSPORT UND PFLEGE LAGERUNG





Kühl, trocken und vor Tageslicht geschützt lagern. Kein Kontakt mit Chemikalien (Achtung: Batteriesäure!). Ohne mechanische Quetsch-, Druck- oder Zugbelastung lagern.

Das Produkt ist vor extremen Verschmutzungen und mechanischer Beschädigung zu schützen.

## REINIGUNG

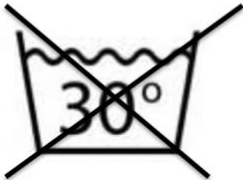
Verschmutzte Produkte in handwarmem Wasser max.  $30^{\circ}\text{C}$  (wenn nötig mit neutraler Seife) reinigen. Gut ausspülen. Bei Raumtemperatur, niemals in **Wäschetrocknern** oder in der Nähe von **Heizkörpern** trocknen!

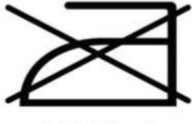
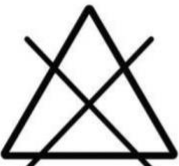
Handelsübliche, nicht halogenhaltige Desinfektionsmittel sind bei Bedarf anwendbar. Gegebenenfalls sind Gelenke, insofern vorhanden, von Metallteilen nach der Reinigung zu ölfrei zu schmieren.

Reinigen		
		 nicht bügeln
 nicht bleichen	 schonend trocknen	 Lappen
<ol style="list-style-type: none"><li>1. Holdergrid Panel SET nur mit einem Seifenlappen abwischen.</li><li>2. Holdergrid Panel SET nicht in einem Trockner trocknen.</li><li>3. Holdergrid Panel SET nicht bügeln oder glätten.</li><li>4. Holdergrid Panel SET nicht bleichen oder mit anderen Chemikalien behandeln.</li><li>5. Holdergrid Panel SET schonend trocknen.</li></ol>		

## LEBENSDAUER UND AUSSTAUSCH

Die Lebensdauer des Produktes ist im Wesentlichen abhängig von der Anwendungsart und -häufigkeit sowie von äußeren Einflüssen. Aus Chemiefasern (Polyamid, Polyester, Dyneema®, Aramid, Nylon) hergestellte Produkte unterliegen auch ohne Benutzung einer gewissen Alterung, die insbesondere von der Stärke der ultravioletten Strahlung sowie von klimatischen Umwelteinflüssen abhängig ist.

Die maximale **Lebensdauer bei optimalen Lagerbedingungen** (siehe Punkt Lagerung) und **ohne Benutzung** beträgt **8 Jahre**.

**Bei normalem Gebrauch und bei Einhaltung der Verwendungsvorschriften** der Gebrauchsanleitung beträgt die maximale realistische Verwendungsdauer **4-6 Jahre**

Aufgrund der Dauerbelastung durch Salzwasser, Sedimentwasser, Nässe und extremen Temperaturschwankungen, gilt **bei der Verwendung** eine **reduzierte maximale realistische Verwendungsdauer auf 2 Jahre**.

## HÄUFIGER ODER EXTREME GEBRAUCH / STURZBELASTUNG

Bei Abnutzungserscheinung müssen die Produkte grundsätzlich ausgetauscht werden, wenn z. B. Gurt-bandkanten beschädigt oder Fasern aus dem Gurtband gezogen sind, Beschädigungen/Abrieberscheinungen der Nähte zu beobachten sind oder ein Kontakt mit Chemikalien stattgefunden hat. Auf scharfe Grate oder Korrosionserscheinungen von metallischen Beschlagteilen ist zu achten. Instandsetzungen dürfen nur in Übereinstimmung mit dem vom Hersteller angegebenen Verfahren durchgeführt werden. Bei extremem Gebrauch (extreme Abnutzungserscheinungen), bei Beschädigungen, ist das Produkt sofort dem Gebrauch zu entziehen und einer sachkundigen Person oder dem Hersteller zur Prüfung mit schriftlicher Bestätigung dieser und/oder ggf. zur Reparatur/Austausch zuzuführen.

Instandsetzungen dürfen nur in Übereinstimmung mit dem vom Hersteller angegebenen Verfahren und zertifizierten Personal/Händler, durchgeführt werden.

## AUSSONDERUNG:

Bei Beschädigungen von tragenden und für die Sicherheit wesentlichen Bestandteilen wie z. B. Seile, Gurtbänder und Nähte (Risse, Einschnitte, Sonstiges)

- bei Beschädigungen von Kunststoff- und/oder Metall-Beschlägen
- bei Beanspruchung durch Absturz oder schwerer Belastung
- nach Ablauf der Lebensdauer, wenn es mehr als 8 Jahre (unbenutzte Lagerung), 4-6 Jahre (Normale Verwendung), 2 Jahre (Verwendung im Tauchbereich) alt und aus Kunststoff oder Textil gefertigt ist bzw. Kunststoff oder textile Komponenten enthält
- wenn das Produkt nicht mehr sicher oder zuverlässig erscheint
- wenn das Produkt veraltet ist und nicht mehr den technischen Standards entspricht (Änderung der gesetzlichen Bestimmungen, der Normen und der technischen Vorschriften, Inkompatibilität mit anderen Ausrüstungen usw.)
- wenn die Vor-/Gebrauchsgeschichte unbekannt oder unvollständig ist
- wenn die Gebrauchsanleitung des Produktes fehlt

Ergab die Sichtprüfung durch den Nutzer oder die Sachkundige Person Beanstandungen oder ist die Haltbarkeit abgelaufen, so ist dieses Produkt nicht mehr zu nutzen. Das Aussondern hat so zu erfolgen, dass eine Wiederverwendung bei Einsätzen mit Sicherheit ausgeschlossen werden kann.

#### **ÜBERPRÜFUNG:**

- Vor Nutzung muss bei dem Produkt Sichtprüfung durchgeführt werden. Dabei ist auf die Unversehrtheit und Sauberkeit, sowie auf den Nahtzustand zu achten. Nach Überschreiten der o. a. Nutzungsdauer muss das Produkt der weiteren Benutzung entzogen werden.



INFO

#### **PERIODISCHE ÜBERPRÜFUNG**

- Das Produkt ist mindestens einmal jährlich einer Sicht- und Funktionsprüfung zu unterziehen. Diese Prüfung muss sich auf Feststellung von Beschädigungen und Verschleiß erstrecken.



INFO

#### **REPARATUREN/ VERÄNDERUNGEN**

- Reparaturen, Veränderungen oder Ergänzungen an dem Produkt dürfen grundsätzlich nur vom Hersteller und/oder zertifizierten Personal oder durch Prüfstellen durchgeführt werden.



**TryLand UG**

Meierstrasse 10

29525 Uelzen Deutschland

fon: +49 (0)160 91536372

mail: info@tryland.de

**www.tryland.de**

USt-IdNr.: DE330079877

eingetragen im Handelsregister des Amtsgerichtes Lüneburg

Handelsregisternummer HRB 208771

22.04.2020

Alle Abbildungen beispielhaft! Bilder können Schemen darstellen und müssen nicht den Originalprodukten entsprechen. Farben und Ausstattung können variieren.

Die TryLand UG behält sich Änderungen in Ausstattung, Konfiguration und Verfügbarkeiten vor. Alle Werte sind Annäherungswerte und können variieren.

Diese Bedienungsanleitung entbindet den Nutzer NICHT von der Pflicht die Arbeitsschutzmaßnahmen einzuhalten und eine Gefährdungsbeurteilung durchzuführen!

TryLand UG